



# Gunnebo CM SafeDeposit D1k Famiglia

Elaborazione del contante compatta, sicura ed  
efficiente

**GUNNEBO**<sup>®</sup>  
Cash Management

A **SESAMI** COMPANY

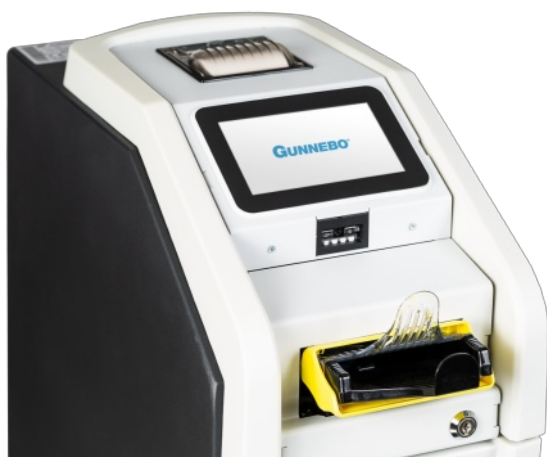

## Gunnebo CM SafeDeposit D1k Famiglia

**Versatile per adattarsi a ogni condizione di installazione con un'interfaccia utente semplice ma potente**

Il D1k fa parte della nostra gamma di unità di deposito compatte. Semplifica i processi di cassa quotidiani e migliora l'efficienza complessiva di tutti i dipendenti che si occupano della gestione del contante. Permette inoltre di massimizzare il ROI. La gamma compatta è stata progettata per aiutare i piccoli e medi rivenditori ad effettuare operazioni di deposito contanti rapide e sicure, con la massima adattabilità alle vostre esigenze. Le diverse soluzioni compatte si adattano alle vostre esigenze in termini di dimensioni, capacità e tipo di deposito. Tutte le serie della gamma compatta funzionano con la nostra piattaforma ZEN D.

**Trattamento del contante compatto, sicuro ed efficiente**

- Banconote impilate in cassetta.
- Contabilità in tempo reale di ogni transazione.
- Gestione e amministrazione remota via web (compresi gli aggiornamenti del validatore di banconote).
- Multicurrency nella stessa transazione.
- Multilingua.
- Sistema Gunnebo One Time Code per l'apertura della cassaforte.
- Piattaforma ZEN D comune per tutta la gamma di depositi Gunnebo Cash Management.
- Interfaccia visiva e tattile tramite touch screen a colori.
- Diverse connessioni cloud simultanee.

### Vantaggi



Multi cloud



Diversi formati di identificazione



Più valute in un unico deposito



Piattaforma ZEN D

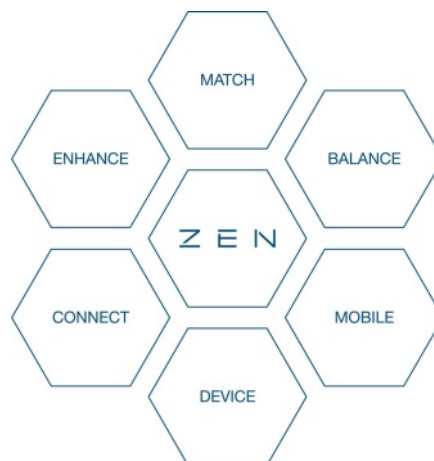

## Software Gunnebo Cash Management ZEN D

**Piattaforma software Gunnebo Cash Management per dispositivi di deposito con infinite funzionalità per abbracciare il futuro.**

### **Iperconnettività**

ZEN D si connette con diversi ambienti cloud, compresi i sistemi di terze parti, in tempo reale con un protocollo di comunicazione crittografato e una VPN aperta di default. Connesso, sicuro ed efficiente.

### **Accesso onnipresente**

Gestite gli aggiornamenti e gli utenti per qualsiasi componente del dispositivo senza dovervi recare fisicamente sul posto, riducendo le visite non necessarie. Aumenta la produttività grazie all'accesso ai dati in tempo reale, alla manutenzione predittiva e all'analisi delle prestazioni, offrendo un controllo flessibile e intelligente dei dispositivi di deposito contanti.

### **Adattabilità infinita**

Progettato per essere flessibile e modulare, ZEN si adatta in modo rapido ed efficiente, con una robusta affidabilità a lungo termine, alle vostre

operazioni e alle vostre esigenze individuali. Progettato su un'architettura a blocchi con molteplici configurazioni collaudate sul campo.

### **Flusso di lavoro flessibile**

Consente diversi modelli di business e opzioni di licenza. Campi personalizzati e flussi di lavoro configurabili sono solo alcune delle caratteristiche di ZEN D, che si adatta ai vostri obiettivi aziendali.

### **Reporting avanzato**

Tenete traccia di tutto con i nostri report personalizzati, compresi i report di riconciliazione avanzati per la raccolta dei depositi e la fine della giornata e il monitoraggio avanzato della liquidità. Progettato per darvi il controllo totale della vostra attività.

Scegliete tra l'intera gamma di moduli di ZEN Suite, tra cui Balance per le vostre finanze e Enhance per le vostre operazioni di servizio.

## Specifiche tecniche

### Specifiche del modello

	D1K1200	D1K2200
Capacità	1200 impilato	impilato
Dimensioni (LxPxA)	216x460(SNF)/520(BNF)x569	216x612(SNF)/672 (BNF)x594
Peso kg	37 kg	48 kg
Display tattile 800x480	5"	5"
Cassaforse	Corpo da 2 mm / Porta da 4 mm	Corpo da 2 mm / Porta da 4 mm
Deposito manuale	No	No
Potenza massima Potenza Specifiche	120W. 24DC	120W. 24DC
Tipo di deposito	Cassetta	Cassetta

### Caratteristiche standard

Velocità di deposito	20 banconote/minuto
Depositi multivaluta	Si
Multilingua	Si
Connessione multiserver	Si
Registrazione in tempo reale di ogni transazione	Si
Sistema	Sistema operativo integrato Linux
Piattaforma software	ZEN D
Rete	Supporta comunicazioni VPN e multi cloud
Temperatura di esercizio	Da 10° a 40°C
Gestione remota	Gestione utenti, aggiornamenti software...
Aggiornamento remoto del lettore di note	Si
Importazione ed esportazione dei dati da remoto	Si
Impostazioni dell'ora	Supporta la sincronizzazione NTP
Standard POS unificato	Si
Certificazioni	CE, ROHS, BCE (lettore di banconote)
Umidità	30%-85% relativo, non condensante

### Opzioni

Alimentatore di banconote	1 (SNF) / 20 (BNF)*
Stampante per ricevute	Larghezza carta 57 mm
Lettore di codici a barre	per l'identificazione degli utenti e delle buste/cassette
Blocco una tantum	Elettronica e algoritmo Gunnebo
Serrature o dispositivi ID aggiuntivi	Contattare Gunnebo Cash Management
Personalizzazione dell'applicazione	Contattare Gunnebo Cash Management

\*SNF: Single Note Feeder / BNF: Bundle Note Feeder

# Gunnebo CM SafeDeposit D1k Famiglia



## Dimensioni D1k1200

### Opzioni di archiviazione

Cassetta

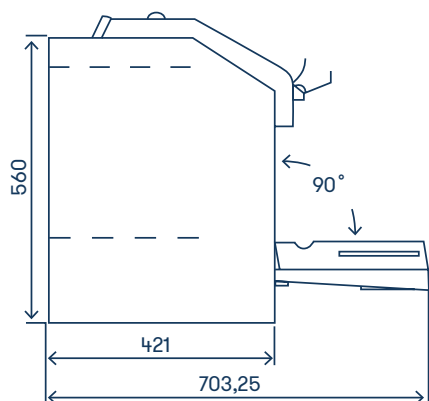

Trova la soluzione giusta per te!

### Software di monitoraggio del contante

Controllo completo delle operazioni di gestione del contante con analisi aziendali, monitoraggio dei servizi, riconciliazione del contante end-to-end e connettività multidispositivo.

### Soluzioni di deposito contanti

Risparmiate tempo e denaro con soluzioni intelligenti di deposito contanti per il front-office e il back-office dei negozi.

### Soluzioni per il riciclaggio del contante

Ottimizzate il flusso di cassa e mantenete efficiente la circolazione del contante con le soluzioni di riciclaggio del contante per il retail.

### SafePay Gestione del contante chiuso

SafePay sostituisce le casse tradizionali con un sistema di riciclaggio intelligente che protegge il contante dal pagamento fino al centro di conteggio.

### Soluzioni per le banche

Soluzioni di automazione del contante che supportano la trasformazione delle filiali bancarie e riducono il tempo che il personale dedica al contante.

### Assistenza

L'assistenza di esperti assicura che i vostri sistemi funzionino in modo fluido ed efficiente con il minimo disturbo per la vostra attività.

Gunnebo Cash Management crea un ciclo di cassa più efficiente e sicuro per aiutarvi a ridurre il costo della gestione del contante.



Vuoi sapere di più?  
[blog.gunnebo cashmanagement.com](http://blog.gunnebo cashmanagement.com) o  
[gunnebo cashmanagement.com/it-IT](http://gunnebo cashmanagement.com/it-IT)

**GUNNEBO**<sup>®</sup>  
Cash Management

A **SESAMI** COMPANY