



# Gunnebo CM SafeDeposit D1k familie

Kompakt, sikker og effektiv kontantbehandling

**GUNNEBO**<sup>®</sup>  
Cash Management

A **SESAMI** COMPANY



## Gunnebo CM SafeDeposit D1k familie

### Alsidig til at matche hver installationsbetingelse med en enkel, men alligevel kraftig brugergrænseflade

D1k er en del af vores serie af kompakte deponeringsenheder. Det strømliner daglige kontantprocesser og forbedrer den samlede effektivitet for alle de ansatte, der beskæftiger sig med kontanthåndtering. Det giver også mulighed for at maksimere dit ROI. Det kompakte sortiment er designet til at hjælpe små til mellemstore detailhandlere og udføre hurtige og sikre kontante deponeringstransaktioner med maksimal tilpasningssevne til dine behov. De forskellige kompakte løsninger tilpasser sig dine behov med hensyn til størrelse, kapacitet og type opbevaring. Alle kompakte serier køres med vores ZEN D-plattform.

### Kompakt, sikker og effektiv kontantbehandling

- Stabled sedler i kassette.
- Realtids regnskab for hver transaktion.
- Web fjern-håndtering og administration (inklusive opdateringer af seddelvalidering).
- Mange forskellige valutaer i samme transaktion.
- Multilanguage.
- Gunnebo One Time Code-system for at åbne pengeskabet.
- Fælles ZEN D-plattform for alle Gunnebo Cash Management Deposit sortiment.
- Visuelt og taktilt interface via farve touchskærm.
- Forskellige skyforbindelser samtidig.

#### Fordele



Multi cloud



Forskellige identifikationsmuligheder



Flere valutaer inden for et depositum



ZEN D-plattform

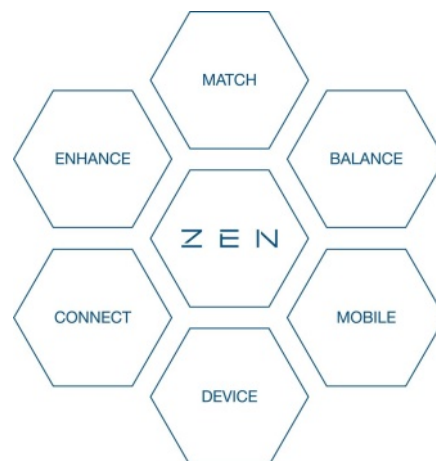

## Gunnebo Cash Management ZEN D-software

**Gunnebo Cash Management-softwareplatform til deponeringsenheder med uendelige muligheder for at omfavne fremtiden.**

### **Hyperforbindelse**

ZEN D opretter forbindelse til flere cloud-miljøer, herunder systemer fra tredjeparter, i realtid med krypteret kommunikationsprotokol og åben VPN som standard. Forbundet, sikkert og effektivt.

### **Allestedsnærværende adgang**

Administrer opgraderinger og brugere for enhver komponent af enheden uden fysisk at skulle være på stedet, hvilket reducerer unødvendige besøg. Øg produktiviteten ved at få adgang til data i realtid og forudsigelig vedligeholdelse og analyse af ydeevne, hvilket giver dig fleksibel og intelligent kontrol over dine deponeringsenheder.

### **Uendelig tilpasningsevne**

ZEN er designet til at være fleksibel og modulær og tilpasser sig hurtigt og effektivt med robust, langsigtet pålidelighed til din drift og dine individuelle behov.

Designet på en byggeblokarkitektur med flere konfigurationer, der er afprøvet i marken.

### **Fleksibel arbejdsgang**

Giver mulighed for flere forretningsmodeller og licensmuligheder. Live tilpassede felter og konfigurerbare arbejdsgange er blot nogle af funktionerne i ZEN D, som tilpasser sig til dine forretningsmål.

### **Avanceret rapportering**

Følg alt med vores live skræddersyede rapporter, herunder avancerede afstemningsrapporter for deponeringsindsamling, afslutning af dagen og avanceret overvågning af kontanter. Designet til at give dig total kontrol over din virksomhed.

Vælg mellem alle ZEN Suite-moduler, herunder Balance til din økonomi og Enhance til dine serviceaktiviteter.

# Specifikationer

## Model specifikationer

	D1K1200	D1K2200
Kapacitet	1200 stablet	2200 stablet
Dimensioner (BxDxH)	216x460(SNF)/520(BNF)x569	216x612(SNF)/672 (BNF)x594
Vægt kg	37 kg	48 kg
800x480 Touch Display	5"	5"
Skab	2 mm Kabinet / 4 mm Dør	2 mm Kabinet / 4 mm Dør
Manuel deponering	Ingen	Ingen
Maks. Strøm specifikationer	120W. 24DC	120W. 24DC
Opbevaringstype	Kassette	Kassette

## Standardfunktioner

Deponerings hastighed	20 sedler / minut
Multicurrency-deponering	Ja
Multilanguage	Ja
Multiserver-forbindelse	Ja
Registrering i realtid af hver enkelt transaktion	Ja
System	Linux Embedded OS
Softwareplatform	ZEN D
Netværk	Understøtter VPN og multi sky-kommunikation
Driftstemperatur	10° til 40°C
Fjernstyring	Brugeradministration, softwareopdateringer ...
Fjern opdatering af seddellæser	Ja
Fjern import og eksport af data	Ja
Tidsindstillinger	Understøtter NTP-synkronisering
"Unified POS" standard	Ja
Certificeringer	CE, ROHS, ECB (seddellæser)
Fugtighed	30% -85% relativ, ikke kondenserende

## Muligheder

Seddel-feeder	1 (SNF) / 20 (BNF)*
Kvitteringsprinter	57 mm papirbredde
Stregkodelæser	til brugere og identifikation af taske / kassetter
Engangslås	Gunnebo elektronik og algoritme
Yderligere låse eller ID-enheder	Kontakt venligst Gunnebo Cash Management
Tilpasning af applikationer	Kontakt venligst Gunnebo Cash Management

\*SNF: Single Note Feeder / BNF: Bundle Note Feeder

# Gunnebo CM SafeDeposit D1k familie



## Dimensioner D1k1200

### Opbevaringsmuligheder

Kassette

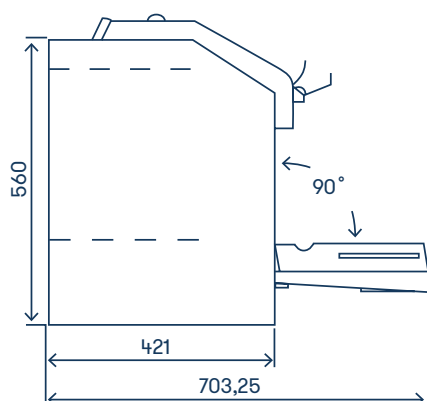

Find den rigtige løsning til dig!

### Software til overvågning af kontanter

Fuld kontrol over din kontanthåndtering med transaktionsrapporter, serviceovervågning, afstemning af kontanter fra start til slut og tilslutningsmuligheder til flere enheder.

### Løsninger til deponering af kontanter

Spar tid og penge med intelligente deponeringsløsninger til front- og backoffice, der er specielt skræddersyet til detailsektoren.

### Løsninger til cash recycling

Optimer og sikr et effektivt cash flow med cash recycling-løsninger til detailhandlen.

### Lukket kontantcyklus med SafePay

SafePay erstatter normale kasseapparater med et intelligent recyclingsystem, der beskytter kontanterne fra betaling til optællingscenteret.

### Kontanthåndtering i banker

Pålidelige automatiseringsløsninger, der understøtter ændringer i bankverdenen og reducerer den tid, der bruges på kontanthåndtering.

### Service

Vores team af kontanthåndteringsekspertes sørger for, at du får den service og støtte, du har brug for.

**Gunnebo Cash Management skaber en mere effektiv og sikker kontantcyklus og hjælper dig med at reducere dine omkostninger til kontanthåndtering.**



Vil du vide mere:

[blog.gunneboCashManagement.com](http://blog.gunneboCashManagement.com) eller  
[gunneboCashManagement.com/da-DK](http://gunneboCashManagement.com/da-DK)

**GUNNEBO**<sup>®</sup>  
Cash Management

A **SESAMI** COMPANY